

# PONCEUSE A BANDE

Modèle : PROMAC 335 E

## Caractéristiques techniques :

Moteur 2.25 kw  
Alimentation 400V/50Hz/3Ph  
Vitesse bande 30 m/sec  
Surface de ponçage 75x200 mm  
Encombrement (LxBxH) en mm 900x380x980  
Poids 85 Kg.  
Niveau sonore : 85 dB

## Bande abrasive pour ponceuse



Longueur 2000mm / Largeur 75 mm

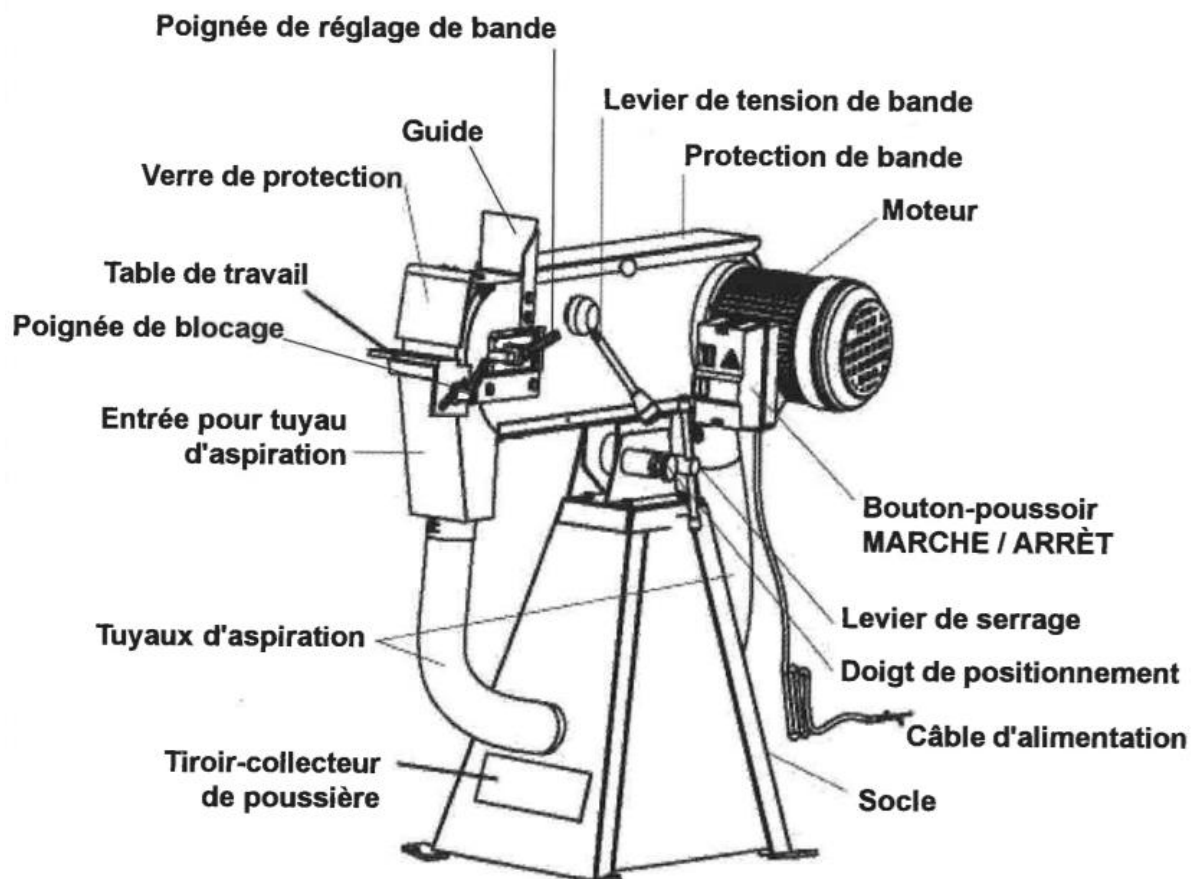

## Réglages :

---

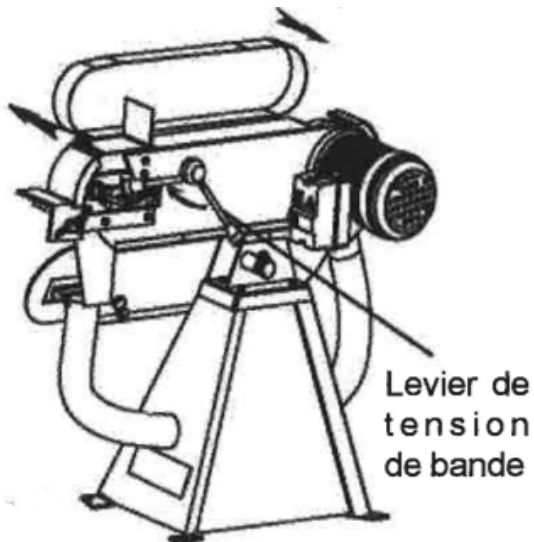

### Changement de la bande

Ouvrir la protection de bande et la protection latérale. Tourner le levier de tension de bande dans le sens des aiguilles. Enlever la bande usée et remettre la nouvelle. Veiller à ce que la bande tourne dans le bon sens (flèche). La bande doit être correctement alignée.

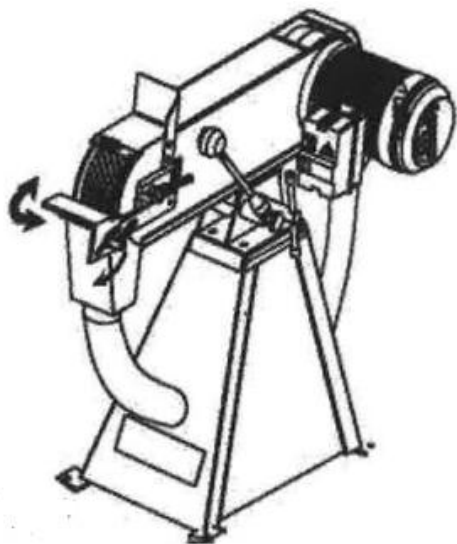

## Réglage de l'angle de travail

---

Débloquer le levier de blocage et débrayer de doigt. Tenir la machine par devant et la mettre dans la position voulue. Quand le doigt s'enclenche resserrer le levier de blocage.

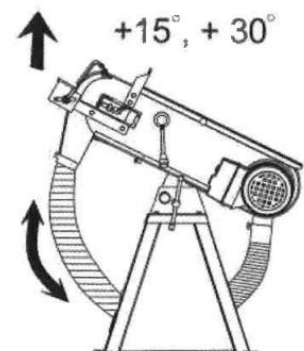
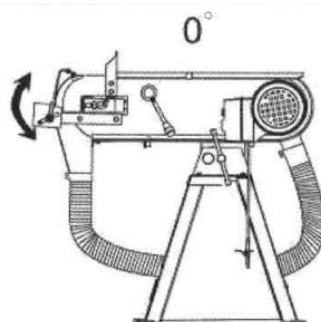
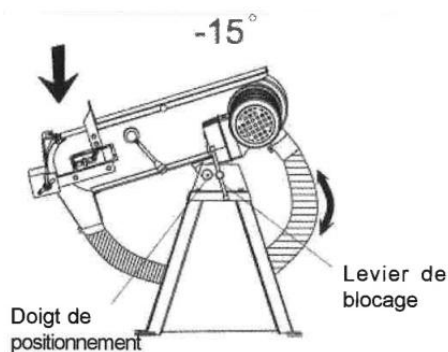

# Seul les personnes formées sur le poste et détenteur des clefs de démarrage est autorisé à utilisé la ponceuse à bande.

## Avant tout démarrage, assurez-vous que :



- L'entretien régulier des machines à été effectué.
- Que la bande est non détériorée (déchirure usure)
- Que la bande est bien réglée (tensions et le centrage)
- S'assurer que les dispositifs de sécurité (carters, capots...) sont en place et fonctionnels.
- Contrôlez le remplissage du bac à poussière avant chaque utilisation.
- Nettoyer et ranger le poste de travail après usage

## Protections individuelles



Protection obligatoire de l'ouïe



Protection obligatoire du corps



Protection obligatoire de la vue



Protection obligatoire des mains



Protection obligatoire des pieds



**En cas d'anomalie sur la machine prévenir le professeur.**